



Logistica

La logistica che risponde

La nostra offerta per i clienti commerciali

LA POSTA 

Invii urgenti espressi e per corriere, pacchi leggerissimi o carichi di tonnellate? Un magazzino dedicato, spedizioni verso la Svizzera e all'estero, magari tutto computerizzato? Per noi, il numero uno della logistica svizzera, non c'è problema. Ci occupiamo di tutto: dalla semplice spedizione alle più complesse soluzioni logistiche. L'unità PostLogistics vanta una certificazione ISO nella gestione per la qualità (ISO 9001) e nella gestione ambientale (ISO 14001).

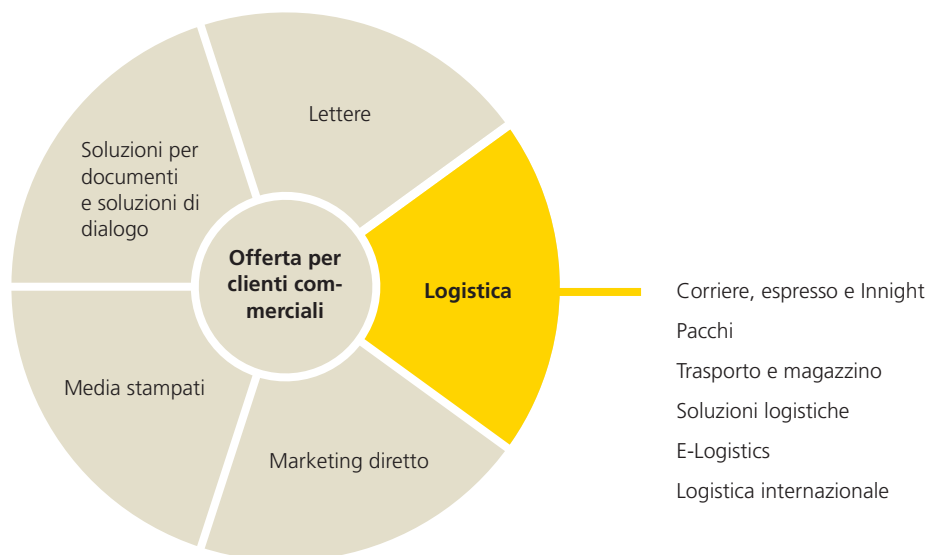

Sono considerati clienti commerciali quelli che impostano gli invii con una licenza di affrancatura.

Sommario

Corriere, espresso e Innight

- 4 Corriere Svizzero
- 5 Corriere Svizzero «Lampo»
- 6 Swiss-Express «Luna»
- 8 Swiss-Express «Innight»

Pacchi

- 11 PostPac Priority e PostPac Economy
- 13 PostPac Promo

Trasporto e magazzino

- 16 Collettame, carichi parziali e completi
- 17 Cross-docking
- 18 Logistica di magazzino

Soluzioni logistiche

- 21 Per il commercio
- 21 Per il settore sanitario
- 21 Per elettronica, telecomunicazioni e IT
- 22 Per il settore alimentare
- 22 Per diversi settori
- 22 Logistica dei valori



E-Logistics

- 23 My Post Business
- 24 Webservice
- 24 Trasmettere i dati dell'invio

Logistica internazionale

- 25 Trasporti
- 26 Invio internazionale di documenti e merci

Pittogrammi

-  **Condizioni quadro del servizio**
-  **Entità del servizio e informazioni**
-  **Indicazioni su accettazione e recapito**



Proteggere il clima costa poco

L'etichetta «pro clima» contraddistingue le spedizioni a impatto climatico zero. Un piccolo supplemento versato all'invio di lettere o pacchi serve a compensare tutte le emissioni di CO₂. Per conoscere meglio l'offerta e tutti i vantaggi: www.posta.ch/clima.

Corriere, espresso e Innight

Veloce, velocissimo, anche di notte

Il fuoriclasse della velocità

Corriere Svizzero: arriva il giorno stesso a orari garantiti

Vi interessa risparmiare? Ulteriori informazioni sui pacchi postali da pagina 11.

Volete che i vostri invii giungano a destinazione il giorno stesso in tempi brevissimi e con un buon rapporto prezzo-prestazioni? Chiamate il numero gratuito 0800 888 888 e chiedete il Corriere Svizzero. Questo servizio propone una presa in consegna e un recapito da casa a casa e da città a città tra i grandi agglomerati, combinando in maniera ecologicamente adeguata strada e ferrovia. I vostri invii vengono recapitati ai destinatari di tutta la Svizzera fino alle 22 con orario di recapito garantito.



Cosa potete spedire con Corriere Svizzero

- Tutti gli invii fino a 30 kg (pesi superiori su richiesta)
- Invii fino a 250 cm di lunghezza e fino a 400 cm di circonferenza
- Invii con imballaggio di fortuna, a patto che siano sufficientemente protetti dai danni. Gli invii che perdono il loro contenuto per via di un imballaggio inadeguato (sabbia, liquidi, ecc.) vengono respinti

Da ricordare

- Fattura o addebito sul conto postale del committente, mittente, destinatario o di terzi
- Per l'invio di merci pericolose si applicano disposizioni particolari: www.posta.ch/mercipericolose
- Anche per l'invio di animali vivi vigono disposizioni particolari: www.posta.ch/animali



Sono inclusi

- Rimborso del prezzo dell'invio in caso di ritardo
- Consegna contro firma
- Tracciamento dell'invio
- Responsabilità fino a CHF 5000.-
- Secondo tentativo di recapito
- Calcolatore prezzi su internet al sito www.posta.ch/calculator
- Possibilità da parte del committente di fornire istruzioni di recapito

Servizi opzionali

- Levate dalle caselle postali, consegne just in time e servizi di corriere periodici
- Per altre pratiche offerte complementari si rimanda a pagina 9 e 10



Accettazione ordini (dal lunedì al venerdì)

Al numero gratuito 0800 888 888 dalle 7 alle 19 o al sito www.posta.ch/corriere-svizzero. Il corriere passa a prendere gli invii

Presa in consegna

- Da casa a casa: dal lunedì al venerdì dalle 7 alle 18 (nelle grandi città fino alle 20)
- Da città a città: dal lunedì al venerdì, dalle 7 alle 17

Recapito (dal lunedì al venerdì)

In tutta la Svizzera e nel Principato del Liechtenstein, con orario continuato fino alle 22, in brevissimo tempo e con orario di recapito garantito



Il regolaristo della velocità

Corriere Svizzero «Lampo»: impostazione al mattino, recapito entro le 17

Desiderate che i vostri invii vengano recapitati il giorno stesso lungo l'asse economico elvetico? Chiedete il Corriere Svizzero «Lampo». L'offerta separata a livello regionale tra Svizzera orientale e occidentale è disponibile in più di 200 uffici di accettazione.



Cosa potete spedire con Corriere Svizzero «Lampo»

Tutti gli invii (anche ingombranti) fino a 30 kg

Da ricordare

Per l'invio di merci pericolose si applicano disposizioni particolari: www.posta.ch/mercipericolose



Accettazione di Corriere Svizzero «Lampo» (dal lunedì al venerdì)

Fino a mezzogiorno ad uffici di accettazione scelti. Maggiori dettagli su www.posta.ch/corriere-svizzero

Recapito (dal lunedì al venerdì)

Il giorno stesso garantito dalle 14 alle 17



Sono inclusi

- Rimborso del prezzo dell'invio in caso di ritardo
- Tracciamento dell'invio
- Responsabilità fino a CHF 1000.– (anche superiore con prestazioni complementari)
- Secondo recapito gratuito su richiesta del destinatario

Servizi opzionali

Per altre pratiche offerte complementari si rimanda a pagina 9 e 10



Caratteristiche ingombrante

Invii di dimensioni superiori ai pacchi standard, invii con indirizzo volante e invii non imballati.

Dimensioni massime:

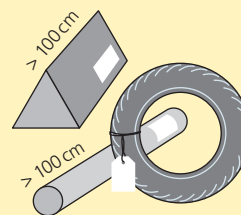

max.
30 kg

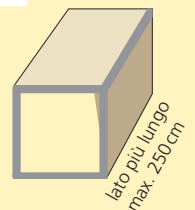

max. perimetro 400 cm
(2 × la larghezza + 2 × l'altezza + il lato più lungo)



Gli specialisti della velocità

Vi serve una soluzione ancora più rapida di Express? Scegliete il Corriere Svizzero, pagina 4.

Swiss-Express «Luna» e Ingombrante «Luna»: parte oggi, alle 9 di mattina è già lì

Desiderate impostare invii fino a poco prima della chiusura degli sportelli? Ogni ufficio postale accetta Swiss-Express «Luna» o Ingombrante «Luna» fino a sera – nella maggior parte dei casi fino a poco prima la chiusura degli sportelli. In tal modo possiamo garantire il recapito entro le 9 del giorno seguente, in tutta la Svizzera (senza Samnaun) e nel Principato del Liechtenstein, anche il sabato!



Presenza in consegna / accettazione Swiss-Express «Luna»

- Presenza in consegna nei giorni feriali fino al tardo pomeriggio
- Impostazione fino alla sera presso tutti gli uffici postali durante i giorni feriali, al sabato fino alla chiusura sportelli di mezzogiorno. E presso determinati uffici postali anche la domenica. Ulteriori informazioni su www.posta.ch/swiss-express
- Impostazione presso la base di distribuzione nei giorni feriali fino al tardo pomeriggio (elenco orari limite di accettazione su www.posta.ch/basi)

Recapito (dal lunedì al sabato)

Il giorno seguente garantito fino alle 9, a condizione che gli orari di apertura del destinatario consentano il recapito durante il giro ordinario (6.30 alle 9.00)



Caratteristiche della lettera

Invio fino al formato B4 (35,3 x 25 cm), spessore fino a 2 cm e peso fino a 1 kg

Caratteristiche del pacco standard

Supera il formato B4, lo spessore è superiore ai 2 cm o il peso supera 1 kg. Dimensioni minime e massime:

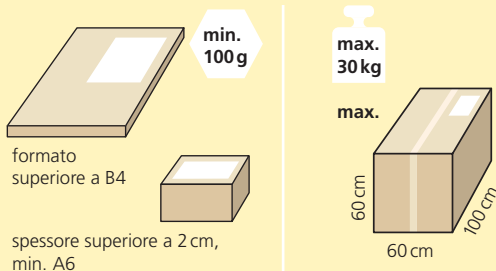

Caratteristiche ingombrante

Invii di dimensioni superiori ai pacchi standard, invii con indirizzo volante e invii non imballati. Dimensioni massime:

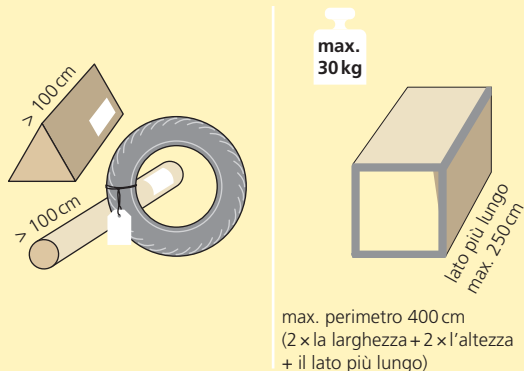



Ricordate

- Per l'invio di merci pericolose si applicano disposizioni particolari: www.posta.ch/mercipericolose
- Per i pacchi standard Swiss-Express «Luna» che per dimensioni, forma e imballaggio non possono essere smistati automaticamente, viene applicata la prestazione a pagamento «trattamento manuale». Maggiori dettagli su www.posta.ch/man
- La Posta fattura un supplemento per i pacchi con peso e dimensioni diversi da quelli previsti per pacchi standard e invii ingombranti. Si riserva inoltre il diritto di limitare i servizi offerti per tali invii



Sono inclusi

- Rimborso del prezzo dell'invio in caso di ritardo*
- Tracciamento dell'invio
- Responsabilità fino a CHF 1000.–
(anche superiore con prestazioni complementari)
- Secondo recapito gratuito su richiesta del destinatario

Servizi opzionali

Per altre pratiche offerte complementari si rimanda a pagina 9 e 10

* Il diritto al rimborso decade se gli orari di apertura del destinatario non consentono il recapito durante il giro ordinario (6.30 alle 9.00)



Gli specialisti della velocità

Volete ottimizzare la vostra logistica? Troverete maggiori dettagli da pagina 21.

Swiss-Express «Innight»: logistica notturna su misura

Avete bisogno che tutto sia già pronto al mattino, prima che scatti l'orario di lavoro? Prendiamo in consegna i vostri invii, sul territorio nazionale e all'estero, nel tardo pomeriggio o alla sera, all'orario concordato, e consegniamo alla destinazione pattuita. Esattamente dove serve: sul veicolo dell'assistenza, in magazzino o davanti la sala operatoria.

Abbiamo soluzioni su misura per diversi settori. Ecco alcuni esempi.

Innight Tecnica: per tecnici di assistenza e officine

Per consentire ai vostri tecnici o installatori di iniziare subito a lavorare, possiamo far trovare la merce già pronta nel bagagliaio del veicolo di assistenza. Oppure in magazzino, in negozio o in officina. Questo consente di ridurre il magazzino esterno, il capitale immobilizzato e le spese di inventario.

Innight Medica: per gli ospedali

Arriviamo a consegnare direttamente fino davanti la sala operatoria oppure trasportiamo gli invii da un ospedale all'altro. Si riducono i tempi morti e il cliente entra più rapidamente in possesso di strumenti, protesi e pezzi di ricambio.

Innight Shop: per i negozi

Consegniamo prima dell'apertura agli esercizi commerciali che non desiderano ritirare merci durante gli orari di lavoro.

Innight Automotive

Per mettere a disposizione i pezzi di ricambio sin dall'inizio della giornata di lavoro, siamo in grado di consegnare direttamente presso l'officina dell'auto-salone. Potendo ridurre le scorte di magazzino si riduce anche il capitale immobilizzato.



Cosa potete spedire con Swiss-Express «Innight»

- Tutte le merci trasportabili. Il peso massimo è variabile
- Invii fino a 250 cm di lunghezza e fino a 400 cm di circonferenza



Sono inclusi

- Soluzioni su misura per diversi settori
- Tracciamento degli invii online
- Servizio clienti proattivo
- Maggiori dettagli su www.posta.ch/innight

Servizi opzionali

- Restituzione rapida e senza complicazioni degli invii di ritorno
- Sdoganamento import/export
- Il peso massimo consentito può variare a seconda del tipo e della natura dell'invio e viene concordato nei singoli casi



Presenza in consegna / impostazione (dal lunedì al venerdì)

- Trasmissione dei dati d'invio tramite Swiss-Express Web o interfaccia EDI
- Presenza in consegna sul territorio nazionale e all'estero nel tardo pomeriggio o alla sera
- Impostazione fino alle 22 presso i nostri centri logistici di Oftringen e Niederbipp

Recapito (dal martedì al sabato)

In tutta la Svizzera e nel Principato del Liechtenstein la notte stessa o individualmente a seconda del destinatario



Offerte complementari corriere e espresso

| | Corriere Svizzero | Corriere Svizzero «Lampo» | Swiss-Express «Luna» |
|--|-------------------|---------------------------|----------------------|
| Presenza in consegna / recapito speciale | | | |
| Prese in consegna regolari Almeno una volta a settimana in giorni lavorativi fissi, con orari di ritiro prestabiliti e un numero fisso di contenitori (Rollbox). Possibile più volte al giorno | — | ■ | ■ |
| Presenza in consegna secondo necessità Trasmissione dell'ordine almeno quattro ore prima dell'ora di presa in consegna desiderata al numero gratuito 0800 825 800. Possibile più volte al giorno | — | ■ | ■ |
| Prestazioni complementari | | | |
| Elaborazione manuale Per i pacchi standard che a causa delle dimensioni, della forma o dell'imballaggio non possono essere spartiti automaticamente | — | — | ■ |
| Fragile Trattamento accurato. Responsabilità fino a CHF 5000.– | — | ■* | ■* |
| Signature Consegna solo contro firma. Responsabilità fino a CHF 1500.– | ▲ | ■ | ■ |
| Assurance Consegna solo contro firma. Responsabilità fino a CHF 5000.– | — | ■ | ■ |
| Mani proprie Consegna solo contro firma alla persona indicata nell'indirizzo dietro verifica dell'identità. Per Corriere Svizzero «Lampo» e Swiss-Express «Luna», responsabilità fino a CHF 1500.– | ■ | ■ | ■ |
| Rimborso Consegna solo contro pagamento in contanti e firma. Importo massimo dell'incasso CHF 10 000.–. Responsabilità fino a CHF 1500.– | — | ■ | ■ |
| Rimborso senza giustificativo Consegna solo contro pagamento in contanti e firma. Importo massimo dell'incasso CHF 10 000.–. Responsabilità fino a CHF 1500.– | — | — | ■ |
| Invii commerciali-risposta Vi assumete i costi del rinvio per i vostri clienti | — | ■ | ■ |

■ = opzionale — = non disponibile ▲ = incluso * non disponibile per ingombrante



Offerte complementari corriere e espresso

| | Corriere Svizzero | Corriere Svizzero «Lampo» | Swiss-Express «Luna» |
|--|-------------------|---------------------------|----------------------|
| Istruzioni di recapito | | | |
| Recapitare l'invio al destinatario direttamente al suo piano | ■ | ■ | ■ |
| Non lasciare nella cassetta di deposito; recapitare o avvisare | — | — | ■ |
| Avvisare telefonicamente del recapito | ■ | ■ | ■ |
| Lasciare nella cassetta di deposito o davanti alla porta | — | — | ■ |
| Recapitare il contenuto; riprendere il contenitore | ■ | ■* | ■* |
| Recapito infruttuoso: rinviare subito al mittente | — | — | ■ |
| Depositare l'invio | — | — | ■ |
| Osservare le informazioni per il recapito nella busta per documenti | — | — | ■ |
| Imballaggi | | | |
| Disoposet Cold | | | |
| Pool recipienti multiuso (settore farmaceutico) | — | — | ■* |
| Dispobox | | | |
| Contenitore multiuso in un sistema pool, disponibile in sei dimensioni | — | ■* | ■* |

■ = opzionale — = non disponibile * non disponibile per ingombrante

Pacchi

Prioritario, conveniente, promozionale

Oggi parte, domani arriva

PostPac Priority e Ingombrante Priority: a destinazione l'indomani

Desiderate inviare pacchi all'estero? Ulteriori informazioni da pagina 26.

Pacchi e invii ingombranti devono arrivare il giorno dopo (da lunedì a venerdì)? Affidatevi al servizio veloce PostPac Priority o Ingombrante Priority: il recapito per i grandi clienti commerciali viene effettuato di norma prima delle ore 10.



Accettazione (dal lunedì al venerdì)

- Presa in consegna: entro il tardo pomeriggio
- Impostazione presso la base di distribuzione fino al tardo pomeriggio (elenco orari limite di accettazione su www.posta.ch/basi)
- Normali uffici postali: entro al massimo le 12
- Uffici postali selezionati: entro le 16 (l'elenco è disponibile su www.posta.ch/pri_accettazione)
- Gli invii Ingombrante Priority non possono essere impostati negli uffici postali

Recapito

Il giorno successivo: per i grandi clienti commerciali di norma prima delle ore 10, per gli altri clienti entro le ore 17

Oggi parte, dopodomani arriva

PostPac Economy e Ingombrante Economy: a destinazione in due giorni

Dovete inviare pacchi o merci ingombranti che arrivino dopo due giorni? Scegliete la conveniente opzione PostPac Economy o Ingombrante Economy: il recapito per i grandi clienti commerciali viene effettuato di norma prima delle ore 10.



Accettazione (dal lunedì al sabato)

- Presa in consegna nei giorni feriali fino al tardo pomeriggio
- Impostazione presso la base di distribuzione nei giorni feriali fino al tardo pomeriggio (elenco orari limite di accettazione su www.posta.ch/basi)
- Impostazione presso gli uffici postali ordinari fino alla chiusura sportelli, anche al sabato

Recapito (dal lunedì al venerdì)

Dopo due giorni: per i grandi clienti commerciali di norma prima delle ore 10, per gli altri clienti entro le ore 17



Dovete spedire merci più voluminose e/o più pesanti che ingombranti? Approfittate dell'offerta descritta da pagina 16.

Caratteristiche del pacco standard
 Supera il formato B4, lo spessore è superiore ai 2 cm o il peso supera 1 kg. Dimensioni minime e massime:

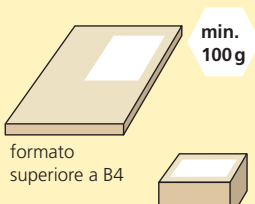

min. 100 g
 formato superiore a B4

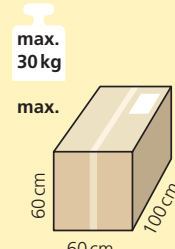

max. 30 kg
 max. 60 cm
 60 cm
 100 cm

spessore superiore a 2 cm, min. A6

Caratteristiche ingombrante
 Invii di dimensioni superiori ai pacchi standard, invii con indirizzo volante e invii non imballati. Dimensioni massime:

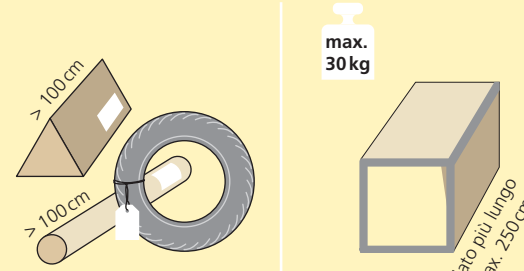

> 100 cm
 > 100 cm
 max. 30 kg
 lato più lungo max. 250 cm

max. perimetro 400 cm
 (2 x la larghezza + 2 x l'altezza + il lato più lungo)

Ricordate

- Per la spedizione di merci pericolose si applicano disposizioni speciali www.posta.ch/mercipericolose
- Per i pacchi standard che a causa delle dimensioni, della forma o dell'imballaggio non possono essere spartiti automaticamente, si ricorre alla prestazione a pagamento «Elaborazione manuale». Informazioni su www.posta.ch/man
- La Posta fattura un supplemento per i pacchi con peso e dimensioni diversi da quelli previsti per pacchi standard e invii ingombranti. Si riserva inoltre il diritto di limitare i servizi offerti per tali invii

Sono inclusi

- Tracciamento dell'invio
- Responsabilità fino a CHF 500.– (con le prestazioni complementari l'importo può essere superiore)
- Secondo recapito gratuito su richiesta del destinatario

Servizi opzionali
 Pratiche offerte complementari, vedi pagine 14 e 15

Altri servizi

Prese in consegna

Se desiderate risparmiare tempo ed evitare di recarvi all'ufficio postale, su richiesta possiamo prendere in consegna tutti i vostri invii postali (lettere, pacchi, invii espresso e per l'estero). Questo servizio è possibile per prese in consegna regolari o secondo necessità. È sufficiente chiamare il numero gratuito 0800 825 800 oppure ordinare al sito www.posta.ch/prese-in-consegna almeno quattro ore prima della presa in consegna richiesta.

Recapito speciale

Desiderate ricevere gli invii al di fuori dei normali orari di recapito? Vi consegnamo pacchi, lettere o entrambi contemporaneamente tutti i giorni prima ancora del normale giro di recapito o quando preferite. Basta stabilire contrattualmente i giorni di recapito, il numero medio di contenitori al giorno e una fascia oraria di mezz'ora per la consegna. Per saperne di più, chiamate il numero gratuito 0800 825 800 o visitate il sito www.posta.ch/recapitospeciale.

Riprese

Desiderate farvi ritornare un pacco recapitato ad uno dei vostri clienti? Per ogni ordine potete richiedere la restituzione fino a cinque pacchi standard. Potete impartire l'ordine comodamente tramite www.mypostbusiness.ch. Il nostro fattorino prende in consegna la merce imballata durante il suo giro al luogo convenuto. Il ritorno viene effettuato con PostPac Priority o PostPac Economy, e la prestazione viene riportata sulla vostra fattura mensile.

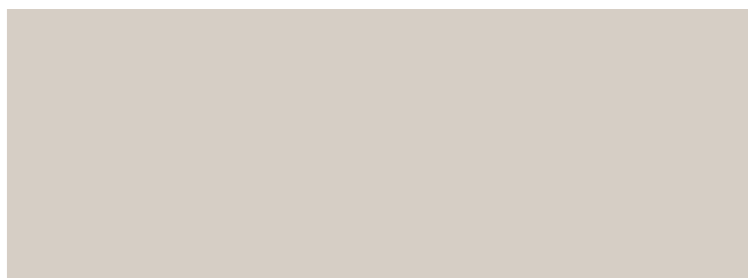

Affidate a noi l'etichettatura: con codice a barre Plus stampiamo per voi le etichette indirizzo e le apponiamo sui pacchi.

PostPac Promo: per gli invii promozionali

Desiderate ottenere maggiore attenzione e progettate l'invio di almeno 500 pacchi? PostPac Promo recapita i vostri invii entro otto giorni lavorativi dall'impostazione. Un servizio conveniente e affidabile.



Caratteristiche di PostPac Promo

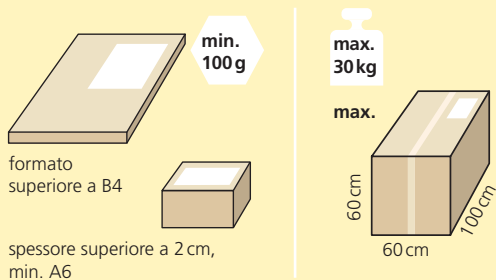

Ricordate

- Imballaggi di forma quadrata (imballaggi speciali a richiesta)
- Dimensioni, peso, contenuto e mittente uguali
- Massimo 5 kg
- Propria licenza di affrancatura
- Indirizzo con codice a barre per prestazione base (PPR) e codice a barre dell'invio
- Prima della spedizione presentare l'etichetta indirizzo alla Posta per la verifica



È incluso

Tracciamento dell'invio

È esclusa

Responsabilità

Servizi opzionali

Codice a barre Plus



Accettazione (dal lunedì al venerdì)

- Presa in consegna: entro il tardo pomeriggio
- Impostazione base di distribuzione: entro il tardo pomeriggio (gli orari di chiusura delle accettazioni possono essere consultati su www.posta.ch/basi)

Recapito (dal lunedì al venerdì)

- Entro otto giorni lavorativi dopo l'impostazione
- In assenza del destinatario: recapito nella cassetta di deposito o alla porta di casa, nessun avviso
- I pacchi non recapitabili o non desiderati vengono ritornati a pagamento



Offerte complementari pacchi

| | PostPac Priority | PostPac Economy | Ingombrante Priority | Ingombrante Economy | PostPac Promo |
|---|------------------|-----------------|----------------------|---------------------|---------------|
| Presca in consegna / recapito speciale | | | | | |
| Prese in consegna regolari Almeno una volta a settimana in giorni lavorativi fissi, con orari di ritiro prestabiliti e un numero fisso di contenitori (Rollbox). Possibile più volte al giorno | ■ | ■ | ■ | ■ | — |
| Presca in consegna secondo necessità Trasmissione dell'ordine almeno quattro ore prima dell'ora di presa in consegna desiderata al numero gratuito 0800 825 800. Possibile più volte al giorno | ■ | ■ | ■ | ■ | ■ |
| Presca in consegna a domicilio / ripresa Affidate alla Posta la presa in consegna dei pacchi dai clienti. Il postino ritira cinque pacchi fino a 30 kg al giorno e per indirizzo durante il normale giro di recapito. Anche se i clienti non sono in casa | ■ | ■ | — | ■* | — |
| Recapito speciale Possiamo consegnare pacchi e lettere prima del giro di recapito ordinario oppure quando vi è più comodo. Se necessario vuotiamo anche la vostra casella postale | ■ | ■ | ■ | ■ | ■ |
| Prestazioni complementari | | | | | |
| Trattamento manuale Per i pacchi standard che per dimensioni, forma e imballaggio non possono essere smistati automaticamente | ■ | ■ | — | — | — |
| Fragile Trattamento accurato. Responsabilità fino a CHF 5000.– | ■ | ■ | — | — | — |
| Signature Consegna solo contro firma. Responsabilità fino a CHF 1500.– | ■ | ■ | ■ | ■ | — |
| Assurance Consegna solo contro firma. Responsabilità fino a CHF 5000.– | ■ | ■ | ■ | ■ | — |
| Mani proprie Consegna solo contro firma alla persona indicata nell'indirizzo dietro verifica dell'identità. Responsabilità fino a CHF 1500.– | ■ | ■ | ■ | ■ | — |
| Rimborso / rimborso senza giustificativo Consegna solo contro pagamento in contanti e firma. Importo massimo dell'incasso CHF 10000.–. Responsabilità fino a CHF 1500.– | ■ | ■ | ■ | ■ | — |
| Invii commerciali-risposta Vi assumete i costi del rinvio per i vostri clienti | ■ | ■ | ■ | ■ | — |



| | PostPac Priority | PostPac Economy | Ingombrante Priority | Ingombrante Economy | PostPac Promo |
|---|------------------|-----------------|----------------------|---------------------|---------------|
| Prestazioni complementari | | | | | |
| Cecogramma A determinate condizioni la Posta consegna gratuitamente in tutta la Svizzera pacchi fino a 7 kg indirizzati a non vedenti e istituti per non vedenti oppure impostati da loro | ■ | ■ | — | — | — |
| Invii militari La Posta consegna gratuitamente pacchi fino a 5 kg spediti a/da membri dell'esercito nonché dai posti di comando | ■ | ■ | — | — | — |
| Indirizzamento | | | | | |
| Codice a barre Plus Stampa e apposizione di etichette-indirizzo per invii in grandi quantità | ■ | ■ | ■ | ■ | ■ |
| Istruzioni di recapito | | | | | |
| <ul style="list-style-type: none"> – Recapitare l'invio al destinatario direttamente al suo piano – Non lasciare nella cassetta di deposito; recapitare o avvisare – Avvisare telefonicamente del recapito – Lasciare nella cassetta di deposito o davanti alla porta – Recapitare il contenuto; riprendere il contenitore – Recapito infruttuoso: rinviare subito al mittente – Data della consegna; recapitare il ... – Recapitare quando tutti i pacchi sono disponibili – Depositare l'invio – Osservare le informazioni per il recapito nella busta per documenti – Recapito serale | ■ | ■ | ■ | ■ | — |
| Imballagi | | | | | |
| Disopet Cold Contenitore multiuso in un sistema pool per il settore farmaceutico | ■ | — | — | — | — |
| Dispobox Contenitore multiuso in un sistema pool, disponibile in sei dimensioni | ■ | ■ | — | — | — |

■ = opzionale — = non disponibile * in caso di registrazione con WebStamp



Trasporto e magazzino

Efficienti, innovativi, affidabili

Grandi recapiti, piccole attese

Desiderate un'assicurazione di trasporto particolare? Siamo a disposizione per consigliarvi.

Collettame, carichi parziali e completi: per invii fino a 34 europallet (EUP)

Avete una quantità di collettame fino a 9 EUP che deve arrivare al destinatario il giorno lavorativo successivo? Oppure avete una spedizione più grande da recapitare per via diretta? Trasmetteteci il vostro ordine di trasporto. Ritiriamo e consegniamo il vostro invio con grande puntualità entro il giorno lavorativo successivo.



Caratteristiche del collettame

Invii fino a 9 EUP (EUP, 120×80 cm), 4,5 t o 10 m³

Caratteristiche del carico parziale e del carico completo

Invii fino a 34 EUP, in base al veicolo fino a 25 t, in base al volume fino a 75 m³

Ricordate

- Imballaggio idoneo al trasporto
- Ogni unità di trasporto è corredata dell'indirizzo completo del destinatario
- Al conducente viene dato il bollettino di consegna del cliente o l'ordine di trasporto PostLogistics
- Per la spedizione di merci pericolose si applicano disposizioni speciali



Sono inclusi

- Verifica della completezza dell'invio
- Tracciamento elettronico dell'invio
- Responsabilità conformemente alle CG Servizi logistici
- Conferma del recapito con firma del destinatario
- Avviso dell'invio per i privati
- Responsabilità fino a CHF 15.–/kg (anche importi superiori con assicurazione supplementare)

È esclusa

Penale convenzionale

Servizi opzionali

Pratiche prestazioni complementari, vedi pagine 19 e 20



Accettazione (dal lunedì al venerdì)

- Trasmissione dell'ordine di trasporto entro le ore 12, trasmissione dei dati di invio tramite EDI, Print & Send, e-mail o fax entro la partenza dell'autocarro
- Presa in consegna il giorno stesso per gli invii di collettame
- Nel caso di carichi parziali e completi, ritiro dell'invio lo stesso giorno oppure il giorno lavorativo successivo

Recapito (dal lunedì al venerdì)

- Nelle località raggiungibili dagli autocarri in tutta la Svizzera e nel Principato del Liechtenstein: il giorno lavorativo successivo entro le 17
- Nelle località difficilmente raggiungibili delle valli alpine e delle regioni di montagna (Vallese, Ticino e Canton Grigioni): due giorni lavorativi successivi entro le 17
- Nel caso dei carichi parziali e completi sono possibili corse espresso con recapito su misura entro 12 ore

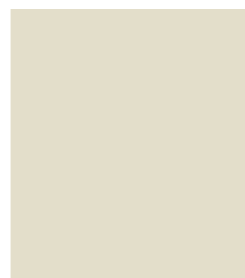
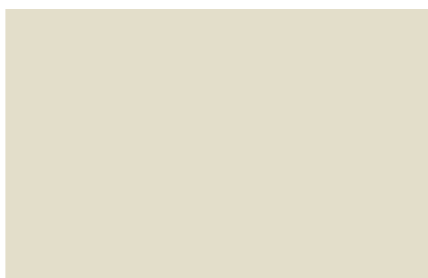

Commissionamento corretto ed efficiente

Desiderate un trattamento particolare? Approfittate dell'offerta descritta da pagina 19.

Cross-docking: per il raggruppamento delle merci

Le vostre merci devono ancora essere raggruppate prima dell'invio? Grazie al cross-docking potete risparmiare tempo e denaro. Noi controlliamo l'ingresso della merce direttamente alla piazza di trasbordo, effettuiamo il cambio di imballaggio, ci occupiamo dell'etichettatura, del raggruppamento e i vostri invii sono subito pronti per proseguire. Controllo della qualità incluso.



Ricordate

- Imballaggio idoneo al trasporto
- Per la spedizione di merci pericolose si applicano disposizioni speciali www.posta.ch/mercipericolose



Sono inclusi

- Trasmissione elettronica dell'ordine (EDI)
- Accettazione con controllo della merce e delle quantità
- Raggruppamento, unione
- Stampa dell'etichetta per la merce in uscita (SSCC)
- Commissionamento
- Imballaggio con pellicola
- Creazione dei documenti di consegna
- Preparazione alla spedizione
- Controllo della merce in uscita (check-point)
- Pacchi postali: smistamento, etichettatura, affrancatura e registrazione del relativo numero (tracciamento dell'invio)

Servizi opzionali

Numerose prestazioni complementari su richiesta: dall'etichettatura prezzi fino alla gestione dei mezzi di carico



Stoccaggio professionale e riduzione dei costi

Desiderate una soluzione logistica estremamente personalizzata? Commissioniamo i vostri prodotti in modo conveniente e secondo le vostre istruzioni e ci occupiamo del rifornimento degli espositori nei POS.

Logistica di magazzino: per la gestione delle merci

Avete bisogno di spazio per le merci e desiderate sfruttare i potenziali di riduzione dei costi? Sono a disposizione in tutta la Svizzera dodici centri logistici con collocazione ideale, per una superficie di stoccaggio complessiva di oltre 160 000 m² destinata ai prodotti più diversi. Garantiamo la massima flessibilità e un elevatissimo rapporto prezzo-prestazione, grazie a una gestione intelligente delle merci e a una procedura di ordinazione efficiente.



Questa è la logistica di magazzino

- Magazzino a blocchi: per merci del settore elettronico, p. es. elettronica di intrattenimento, tecnologia dell'informazione ed elettrodomestici
- Magazzino sospeso: per prodotti tessili appesi, p. es. uniformi, giacche e pantaloni
- Magazzino per pallet: per merci grandi o ingombranti
- Magazzino con piccoli scomparti: per prodotti multimediali, pezzi di ricambio di ogni tipo o minuteria
- Cella frigorifera: per prodotti farmaceutici e medicinali termosensibili
- Magazzino per merci pericolose: per prodotti chimici soggetti a dichiarazione

Ricordate

Dichiarazione delle disposizioni legali o disposizioni di immagazzinamento e di utilizzo



Entrata della merce (dal lunedì al venerdì)

- L'entrata della merce viene comunicata in forma scritta o elettronica
- I contenitori utilizzati per il trasporto vengono scaricati
- Si controlla che la merce non presenti difetti esterni e la si prepara per l'immagazzinamento

Stoccaggio

- La merce viene immagazzinata in un adeguato deposito
- Strategia di stoccaggio standard (first in, first out)

Uscita della merce, commissionamento

- Dopo aver verificato la disponibilità della merce viene generato l'ordine di preparazione
- Il processo di commissionamento è computerizzato
- Dopo il controllo elettronico della merce in uscita, la merce viene preparata per il trasporto



Sono inclusi

- Logistica settoriale
- Logistica degli acquisti
- Gestione progetti
- Gestione magazzino
- Controllo ingresso e uscita merce
- Commissionamento
- Necessari dispositivi supplementari (impianti sprinkler, pareti tagliafuoco, impianti antincendio, sistemi di chiusura elettronici, sorveglianza video e controllo della temperatura)

Servizi opzionali

Pratiche prestazioni complementari, vedi pagine 19 e 20



Prestazioni complementari trasporto e magazzino

| | Collettame, carichi parziali e completi | Cross-docking | Logistica di magazzino |
|---|---|---------------|------------------------|
| Presenza in consegna | | | |
| Trattamento e trasporto degli invii di ritorno, smaltimento Trasporto, accettazione, elaborazione e ulteriore stoccaggio, smaltimento | ■ * | — | ■ |
| Elaborazione | | | |
| Confezionamento Creazione di unità pronte per la vendita | — | ■ | ■ |
| Etichettatura prezzi Apposizione di etichette del prezzo singole o multiple | — | ■ | ■ |
| Riempimento degli espositori Riempimento degli espositori di vendita | — | ■ | ■ |
| Creazione di set Unione di più articoli per formare un set | — | ■ | ■ |
| Consegna campioni Creazione di invii campione | — | ■ | ■ |
| Inventario Controllo delle scorte degli articoli immagazzinati | — | — | ■ |
| Personale ausiliario Aiuto per le operazioni di carico e scarico | ■ | — | — |
| Implementazione della logistica di magazzino e dei trasporti Supply Chain Design | ■ | ■ | ■ |

■ = opzionale — = non disponibile * solo per collettame



Prestazioni complementari trasporto e magazzino

| | Collettame, carichi parziali e completi | Cross-docking | Logistica di magazzino |
|---|---|---------------|------------------------|
| Recapito | | | |
| Recapito al piano Recapito della merce al piano, in cantina | ■ | — | — |
| Avviso Comunicazione della data di consegna al destinatario della merce | ■ | — | — |
| Recapito alla data desiderata Recapito in un orario fisso o all'interno di una certa fascia oraria | ■ | — | — |
| Rimborso Consegna solo dietro pagamento in contanti e firma. Importo massimo: CHF 10 000.– | ■ | — | — |
| Prestazioni presso il punto di consegna Prestazioni presso il punto di consegna in base alle richieste del cliente | ■ | — | — |
| Preparazione e spartizione dei pacchi Per l'invio postale | ■ | ■ | ■ |
| Prestazioni speciali | | | |
| Trasporto di merce pericolosa Trasporto di merce pericolosa in base alla relativa classe di appartenenza. Vedi disposizioni ADR/SDR | ■ | — | — |
| Prestazioni di consulenza Consulenze per la logistica di magazzino e dei trasporti, definizione dei relativi piani | ■ | ■ | ■ |
| Imballaggio | | | |
| Fornitura mezzi di carico Fornitura degli adeguati contenitori per il trasporto | ■ | — | — |
| Gestione contenitori vuoti Gestione e inventario dei contenitori multiuso e per la spedizione di proprietà del cliente | — | — | ■ |
| Gestione del materiale di consumo e degli imballaggi Acquisto di materiale di consumo e di imballaggi e formazione delle scorte | — | ■ | ■ |

■ = opzionale — = non disponibile



Soluzioni logistiche

Personalizzazione, ottimizzazione, integrazione

Desiderate ottimizzare o esternalizzare completamente i vostri processi logistici? Proponiamo soluzioni settoriali, standard funzionali a una serie di casi e una soluzione su misura per ciascun caso. Una soluzione coordinata per tutti i flussi di merci, dati e pagamento, in ogni settore.

Avete bisogno di servizi di stoccaggio? Ulteriori informazioni a pagina 18.

Per il commercio

Avete bisogno di una serie di servizi completi offerti da un unico operatore? Siamo in grado di assumere tutti i compiti logistici per i grossisti: sdoganamento, entrata e uscita merci, commissionamento, fino ai trasporti e all'amministrazione. E, se necessario, possiamo svolgere anche altre operazioni: raggruppamento, smistamento e assegnazione degli invii alle regioni di destinazione, dai pacchi ai pallet, fino ad arrivare agli interi carichi.

Offriamo inoltre una piattaforma elettronica di acquisto per i dettaglianti, dove è possibile anche ordinare merci in piccole quantità. Grazie all'efficienza nella combinazione degli ordini, siamo in grado di praticare prezzi del tutto convenienti.

Per la vendita per corrispondenza / a distanza proponiamo diverse soluzioni che permettono di integrare PickPost nel processo di ordinazione. Grazie a PickPost i clienti possono ritirare la merce ordinata quando e dove vogliono.

Per il settore sanitario

Cercate massima sicurezza di recapito, tracciabilità e rispetto di tutte le norme di legge? Proponiamo soluzioni specializzate a produttori di medicinali e farmaci, ospedali, ambulatori medici e laboratori adottando le più avanzate tecnologie informatiche.

Per elettronica, telecomunicazioni e IT

Consegna e installazione

Consegna presso qualunque sede richiesta, installazione e formazione comprese. TechnicalLogistics garantisce non soltanto la consegna di apparecchiature ma anche la messa in funzione.

Riparazioni rapide e semplici

Desiderate che le riparazioni siano organizzate con la massima semplicità per voi e i vostri clienti? RepairLogistics trasporta strumenti guasti presso i punti di assistenza e li restituisce riparati. I mezzi di trasporto studiati specificamente a questo scopo consentono di trasferire gli strumenti senza imballaggio. Il flusso di merci e informazioni può essere seguito in ogni momento dall'applicazione web RepairNet e garantisce un management documenti semplice.

Un servizio migliore per i vostri clienti

Volete offrire ai vostri clienti un servizio migliore? IT ServiceHouse offre a fabbricanti, commercianti e fornitori un servizio globale, dall'installazione e la riparazione, alla manutenzione, logistica e smaltimento. Il concetto flessibile di IT ServiceHouse si è affermato in diversi ambiti: informatica, elettronica da intrattenimento, telecomunicazioni, elettrodomestici e sistemi di pagamento. Vi offriamo una combinazione unica di servizi e prestazioni logistiche da un unico operatore nell'ambito del fulfillment, in maniera capillare, 7 giorni su 7 e 24 ore su 24.



Per il settore alimentare

Vi occupate della spedizione di vini e liquori? Con VinoLog potete affidarci il trasporto porta a porta di pacchi o pallet in tutta la Svizzera e nel Principato del Liechtenstein.

Dovete gestire invii di collettame termosensibile? Offriamo soluzioni per merci a temperatura controllata (da 16 a 18°C), refrigerate (da 2 a 6°C) e surgelate (fino a un massimo di -22°C).

Per diversi settori

Canale dei richiami

Volete essere pronti nel caso il vostro prodotto presenti dei difetti inattesi e debba essere richiamato? Con il canale dei richiami la Posta coadiuva le aziende del settore agroalimentare, tessile, dell'elettronica, della cosmetica, dell'arredamento e dei giocattoli in caso di azioni di richiamo. I consumatori possono rispedire i prodotti difettosi in forma di lettera o farli prendere in consegna in forma di pacco, merce ingombrante o su pallet. Inoltre la Posta può aiutarvi a diffondere le informazioni, con una hotline per i clienti e il magazzinaggio e lo smaltimento della merce.

Gestione dei contenitori

I vostri processi logistici prevedono l'uso di contenitori riutilizzabili? Trovate onerosi la registrazione e il controllo dei movimenti di merce e contenitori vuoti? La qualità dei dati relativi ai movimenti è limitata? La Posta vi propone un servizio di gestione completa e riepilogo di tutti i contenitori, riducendo perdite, tempi di elaborazione e giacenze.



Esiste già

Abbiamo offerte per numerosi settori, ad esempio

- Banche e assicurazioni
- Produzione industriale
- Logistica

Cosa vi serve? Fateci sapere le vostre esigenze. Siamo a disposizione per sviluppare insieme una soluzione personalizzata

Logistica dei valori

Avete oggetti preziosi la cui logistica richiede particolari misure di sicurezza? SecurePost si assume la vostra logistica dei valori, garantendo affidabilità e discrezione.

Trasporti di valori e trattamento del denaro

SecurePost trasporta merci preziose come denaro contante, metalli preziosi, titoli, orologi o gioielli, in maniera discreta e affidabile, da porta a porta in tutta la Svizzera e nel Principato del Liechtenstein. SecurePost si assume inoltre il trasporto di denaro alle filiali commerciali, la presa in consegna e l'elaborazione degli incassi giornalieri, ivi inclusi reporting e trasferimento sul conto bancario o postale del cliente.

Gestione distributori automatici di banconote

SecurePost rifornisce i distributori automatici di banconote come erogatori, casse continue, cash recycler, cambiadenaro e distributori di biglietti. Secure ATM ha una struttura modulare, i nostri servizi vanno dal cash management al servizio completo, con preparazione delle banconote, rifornimento, manutenzione ed eliminazione guasti.

SecureCube

Con SecureCube potete depositare l'incasso giornaliero in maniera semplice e sicura. Il «terminal di versamento intelligente» è dotato di un lettore di banconote capace di contare diverse valute e di verificare l'autenticità delle banconote. L'importo versato viene accreditato al conto del cliente il giorno di valuta, e gli introiti sono al sicuro in cassaforte. SecurePost si occupa della manutenzione dell'apparecchio e della logistica dei valori.



Quali merci affidare a SecurePost

- Banconote e moneta
- Metalli preziosi
- Orologi e gioielli
- Titoli
- Documenti riservati
- Supporti dati

Per ulteriori informazioni: www.posta.ch/securepost



E-Logistics

Globale, rapida, informativa

Cosa c'è di più semplice che premere un tasto? E la praticità di poter trasmettere ordini, spedire invii, effettuare controlli, tutto online? Ecco perché il nostro flusso merci viene accompagnato da soluzioni informatiche integrate. Potrete approfittare di tempi di trattamento ottimizzati, un'elevata qualità dei dati, maggiore trasparenza e costi complessivi più bassi.

My Post Business: login unico, numerose possibilità

I nostri servizi elettronici sono a disposizione anche per gli invii internazionali. Ulteriori informazioni da pagina 25.

Con un unico login è possibile accedere alla piattaforma per i clienti commerciali www.posta.ch/mypostbusiness e a tutti i suoi servizi relativi a ordini, consegne, preventivi, invii, trasporto e tracciamento. My Post Business sostiene l'intero supply chain management. I conti utente personali e la loro gestione da parte di amministratori interni alla vostra azienda incrementano la sicurezza e danno maggiore flessibilità.

Spedizione e trasporto

Registrazione degli ordini

Con questa funzione è possibile gestire indirizzi di clienti, rilevare ordini di trasporto, compilare lettere di vettura e documenti doganali, stampare etichette con codice a barre, trasmettere dati relativi a indirizzi e gestire ordini di spedizione. In tal modo potete avere il controllo di tutti i vostri invii 24 ore su 24.

Monitorare gli invii

La funzione estesa di tracciamento degli invii

La funzione estesa di tracciamento degli invii consente di accedere a firma ed indirizzo del destinatario ed altri dati. Inoltre, per ogni pacco e ogni invio Swiss-Express «Luna» che passa per un centro pacchi della Posta è disponibile un'immagine gratuita. In tal

modo le richieste dei clienti possono essere evase in modo ancora più rapido ed efficiente. L'accesso è protetto da password e può essere integrato gratuitamente anche sul vostro sito Internet permettendo così ai clienti un tracciamento trasparente dell'ordine, dall'emissione alla consegna, direttamente dal sito.

Ordinare materiale e documenti

Ordini semplici, consegne immediate

È possibile scaricare comodamente e rapidamente istruzioni, moduli o manuali. Inoltre, si possono ordinare Dispobox, codici a barre prestampati e contenitori riutilizzabili per i laboratori, etichette incluse.

Richiamare fatture e statistiche

Riepilogo e controllo con un clic

Con i vostri indici conoscerete in ogni momento i dati strutturali relativi ai pacchi inviati e al collettame; e potrete verificare anche quanto la Posta rispetti le proprie promesse di servizio.

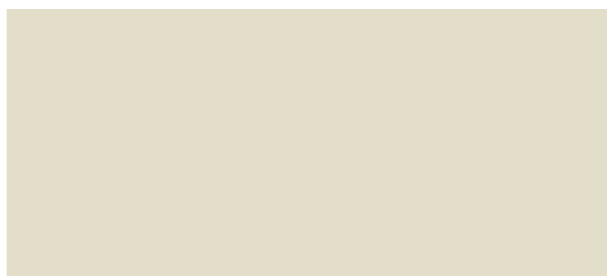
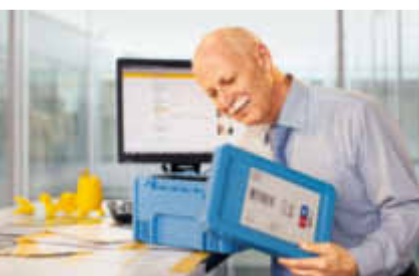

Semplificate il monitoraggio degli ordini ai vostri clienti. Basta integrare Webservice nella vostra homepage.

Calcolare i prezzi

Per conoscere i costi in anticipo

Lettere o pacchi, trasporti di collettame, carichi parziali o completi dall'estero verso la Svizzera e viceversa: calcolate rapidamente e semplicemente il prezzo e verificate le condizioni di consegna.



My Post Business

Per informazioni: www.posta.ch/mypostbusiness-info

Il vostro consulente è a disposizione per ulteriori informazioni. Oppure contattateci semplicemente tramite mypostbusiness@post.ch per ottenere consulenza senza alcun impegno.

Webservice «Monitorare gli invii»: per ottenere direttamente i dati dell'invio

Mediante Webservice potete disporre dei dati di ogni invio consultabili anche con l'offerta standard, dalla lettera raccomandata al pacco, dall'invio espresso o di collettame all'invio internazionale. Tuttavia le immagini del pacco o, per le raccomandate, della firma vengono visualizzate solo se si tratta di invii personali, esattamente come per la funzione estesa di tracciamento degli invii (Track & Trace Business).

Webservice «PickPost»

Con PickPost i clienti ritirano i loro invii quando e dove lo desiderano. Se integrate PickPost al vostro processo di ordinazione con il Webservice, i clienti attuali non devono più indicare il proprio numero PickPost. Anche i clienti non ancora registrati presso PickPost possono farsi recapitare un pacco ad un punto di ritiro PickPost: grazie al sistema, verranno registrati automaticamente a PickPost.

Webservices

La tecnologia Webservice vi offre un'interfaccia standardizzata semplice da usare. Per usufruire di Webservice è necessaria una programmazione iniziale per l'integrazione della struttura di dati. In seguito Webservice può essere usato gratuitamente.

Webservice «Codice a barre»: per ordinare codici a barre semplicemente dal vostro sistema

Il Webservice «Codice a barre» vi consente di prelevare direttamente dal vostro sistema cliente il codice a barre per i pacchi, gli espressi e gli invii VinoLog e di collegare i dati dell'invio con i vostri dati personali. Il supporto indirizzo con il codice a barre integrato può essere stampato direttamente come etichetta con o senza indirizzo del destinatario oppure essere integrato nel vostro bollettino di consegna. In questo modo potete ottimizzare i vostri processi logistici.

Trasmettere i dati dell'invio / DataTransfer

DataTransfer vi consente di trasferirci i dati d'invio dei vostri pacchi: invii VinoLog, lettere con accertamento del recapito o invii Swiss-Express «Luna» possono essere elaborati senza passare da un media all'altro, in maniera più veloce e affidabile. Vi facciamo pervenire gratuitamente dei rapporti elettronici sullo stato, con tutte le informazioni relative ad elaborazione e recapito. Potete riutilizzare i dati nei vostri sistemi informatici, per esempio per la contabilità debitori o il servizio clienti. Su richiesta comunichiamo ai vostri clienti tramite SMS o e-mail il recapito imminente.



Logistica internazionale

Rapidità e comodità senza frontiere

Trasporti

Avete bisogno di un magazzino adeguato? Ulteriori informazioni a pagina 18.

Importate o esportate collettame, carichi parziali o completi? Trasmetteteci i dati relativi al vostro invio: con la collaborazione dei nostri partner, consegniamo normalmente da porta a porta a partire da 48 ore.

Servizio senza confini

Tanto per le importazioni quanto per le esportazioni, su richiesta, assumiamo anche l'intero sdoganamento risparmiandovi una grande mole di lavoro.



Ricordate

- La fattura commerciale, il bollettino di consegna e la prova dell'origine devono essere in nostro possesso in tempo utile per lo sdoganamento all'importazione e all'esportazione
- Imballaggio idoneo al trasporto
- Ogni unità di trasporto è corredata dell'indirizzo del destinatario completo
- Lo sdoganamento per l'importazione e l'esportazione all'estero viene effettuato dal mittente
- Per la spedizione di merce pericolosa si applicano disposizioni speciali www.posta.ch/mercipericolose



Accettazione e recapito (dal lunedì al venerdì)

Diversi a seconda della destinazione o della provenienza.

Regola generale:

- partenze giornaliere dalla Svizzera all'estero oppure dall'estero verso la Svizzera
- tempi di consegna porta a porta a partire da 48 ore
- di norma le merci vengono caricate per più destinatari finali (all'importazione) oppure per più mittenti (all'esportazione)



Sono inclusi

- Semplice calcolo delle spese di trasporto su www.mypostbusiness.ch
- Ritiro del collettame, nonché di carichi parziali e completi, e trasporto in Svizzera oppure dalla Svizzera verso l'estero
- Scaglionamento dei prezzi per peso e zona, per trasporti, importazione ed esportazione, fino a un carico di 3000kg per invio (su richiesta prezzi per pesi superiori)
- Sdoganamento in Svizzera per l'importazione e l'esportazione
- Collegamento elettronico per la trasmissione dei dati doganali e di invio
- Tracciamento dell'invio
- Verifica di completezza dell'invio
- Garanzia in base alle CG dei servizi logistici
- Recapito al destinatario finale: attestazione di consegna con firma del destinatario

Servizi aggiuntivi per l'importazione

- Sdoganamento delle importazioni in Svizzera
- Richieste di rimborso dei dazi doganali
- Magazzino doganale aperto
- Ispezione doganale
- Definizione del numero della tariffa doganale

Servizi aggiuntivi per l'esportazione

- Sdoganamento delle esportazioni in Svizzera
- Definizione del numero della tariffa doganale



Invio internazionale di documenti e merci

Desiderate utilizzare anche i nostri corrieri nazionali? Informatevi sull'offerta da pagina 4.

Desiderate effettuare spedizioni in tutto il mondo? È possibile scegliere tre categorie di velocità: URGENT Business, il servizio di corriere internazionale di TNT Swiss Post, è l'offerta più veloce. Con PRIORITY è possibile effettuare spedizioni rapide in tutto il mondo, con ECONOMY si privilegia la convenienza. Inoltre offriamo servizi specializzati per la vendita per corrispondenza e con Swiss Post GLS invii internazionali di merci per clienti commerciali.

Per maggiori informazioni rivolgetevi al vostro consulente clienti oppure visitate il sito www.posta.ch/logistica sotto «Recapito internazionale».

URGENT Business: il recapito più veloce possibile



Cosa si può spedire

- Documenti fino a 5 kg
- Invii di merce fino a 30 kg
- Multiple Parcel Shipment (MPS) o merce fino a 500 kg



Sono inclusi

- Spedizioni verso oltre 200 paesi
- Tracciamento degli invii in tutto il mondo
- Nessun supplemento sul carburante
- Assicurazione automatica fino a CHF 150.– per i documenti oppure fino a CHF 1000.– per le merci
- Assicurazione complementare facoltativa fino a CHF 3000.– (per merce)
- Incoterm DDP



Accettazione/recapito

- Presa in consegna gratuita
- Garanzia di recapito entro le 9 o le 12 in determinati paesi per documenti URGENT Business
- Semplice compilazione dei documenti di trasporto con Distinta d'impostazione Online e Print&Send
- Sconto di CHF 3.– per tutti gli invii URGENT Business impostati con una lettera di vettura compilata elettronicamente



Inviare pacchi in Svizzera? Ulteriori informazioni da pagina 11.

PRIORITY/ECONOMY: per un recapito veloce o economico



Cosa si può spedire

Documenti e merci in pacchi fino a 30 kg con PostPac International (per alcuni paesi fino a 20 kg)



Sono inclusi

- Trattamento preferenziale per il trasporto, lo sdoganamento e il recapito
- Tracciamento dell'invio per i principali paesi
- Assicurazione automatica fino a max. CHF 1000.–
- Assicurazione complementare facoltativa fino a CHF 3000.–



Accettazione

- Semplice compilazione dei documenti di trasporto con Distinta d'impostazione Online e Print & Send
- Sconto di CHF 3.– per tutti i PostPac International impostati con una lettera di vettura compilata elettronicamente

Invio di merci nella vendita per corrispondenza internazionale: destinatari clienti privati (B2C)



Cosa si può spedire

- Invio di piccole merci fino a 2 kg (B2C Mail)
- Invio di merci fino a 30 kg (B2C Parcel)



Sono inclusi

- Servizio completo dalla preparazione fino alla consegna
- Soluzione di sdoganamento globale
- Su richiesta, tracciamento dell'invio
- Gestione invii di ritorno

Invio merci incluso sdoganamento: destinatari clienti commerciali (B2B)



Cosa si può spedire

- Invii di merci fino a 50 kg
- Pacchi business to business a livello internazionale



Sono inclusi

- Track & Trace per tutti i paesi
- Assicurazione automatica fino a max. EUR 750.–
- Assicurazione opzionale fino a max. CHF 40 000.– (per orologi e gioielli max. CHF 20 000.–)
- Vari Incoterm
- Nessun peso volumetrico per gli Euro Business Parcel



Accettazione/recapito

- Servizio porta a porta o impostazione allo sportello postale
- Due tentativi di recapito
- Consegna contro firma

Lettere

Logistica

Marketing diretto

Media stampati

Soluzioni per documenti e soluzioni di dialogo

La Posta Svizzera
PostLogistics
Viktoriastrasse 21
Casella postale
3030 Berna

Telefono 0848 888 888

logistica@posta.ch
www.posta.ch/logistica

LA POSTA 